

Eine detaillierte Übersicht über das Leistungsspektrum der EKATO GROUP und die Kontaktdaten Ihrer lokalen Ansprechpartner finden Sie auf unserer Homepage unter www.ekato.com

EKATO
Rühr- und Misch-
technik GmbH

Hohe-Flum-Str. 37
79650 Schopfheim
Deutschland

Tel. +49 (0) 7622 29-0
Fax +49 (0) 7622 29-213
E-mail: info@ekato.com

Mixing Technologies

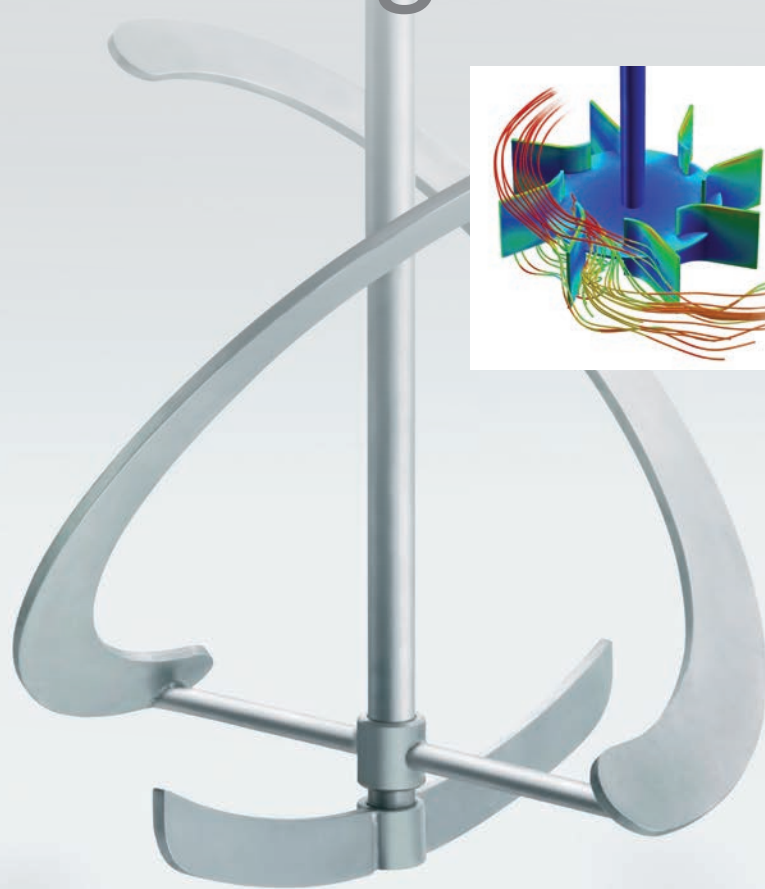
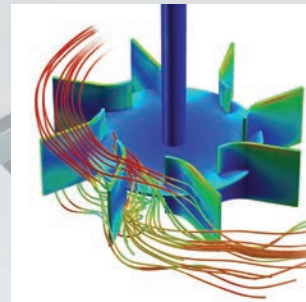
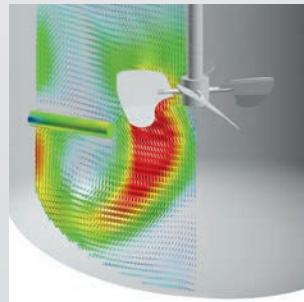

EKATO

Process Plants
Reaktor-Engineering
Rührsysteme
Gleitringdichtungen
Weltweiter Service



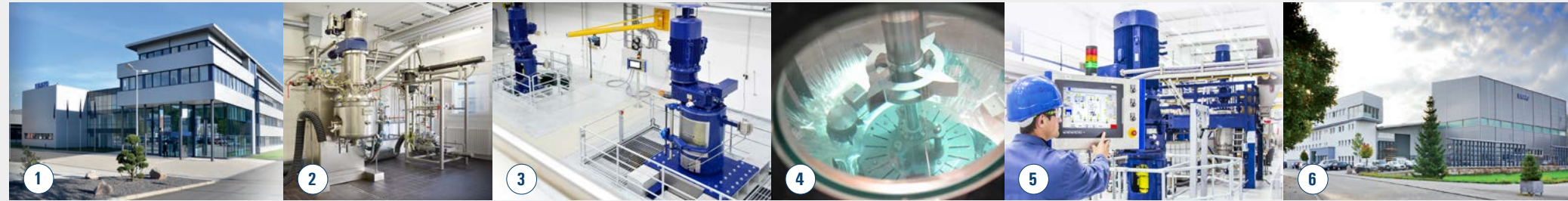

Advanced Process Solutions

EKATO Rühr- und Mischtechnik GmbH

bietet ein breites Leistungsspektrum für die prozessorientierte Industrie aus einer Hand: Prozessanalyse, Engineering, Scale-up, Fertigung, Montage und ein weltweites Vertriebs- und Servicenetz. Mit maßgeschneiderten Lösungen für gerührte Prozesse ist EKATO ein kompetenter Entwicklungs- und Engineeringpartner. Nur optimal aufeinander abgestimmte Prozess- und Anlagenparameter gewährleisten einen störungsfreien Anlagenbetrieb mit hohen Durchsätzen und optimaler Produktqualität. Von einer Analyse der prozessseitigen Anforderungen über Versuche mit physikalischen Modellen bis hin zu Strömungssimulationen und CFD / FEA Berechnungen - EKATO erzielt durch den Einsatz modernster Engineering Tools optimale Ergebnisse.

Ob Rührwerk, Reaktormodul oder komplette Anlage, der EKATO Standard bewegt sich seit Jahrzehnten auf höchstem Niveau. Modernste Technologien und hochqualifizierte Mitarbeiter am Standort Deutschland garantieren hohe Qualität und lange Lebensdauer „Made in Germany“.

Optimierte Rührtechnik für alle prozessorientierten Branchen - von der Gleitringdichtung bis zur kompletten Anlage - Komplettlösungen aus einer Hand.

- gegründet 1933
- 425 hochqualifizierte Mitarbeiter
- mehr als 250.000 ausgelieferte Rührwerke
- 60 Niederlassungen und Vertretungen weltweit

Process Plants:

- Hydrierungen
- Polymerisationen
- Kristallisationen

Reaktor-Engineering:

- Analyse der prozessseitigen Anforderungen über Versuche im Labormaßstab
- Modernste Simulations- und Berechnungsmethoden (CFD / FEM)
- Scale-up auf den Betriebsmaßstab

Produktspektrum:

- EKATO HWL, HWL-U, ESM, KOAX - kundenspezifisch projektierte Reaktoren und Rührwerke in allen Einbaulagen
- EKATO Großrührwerke für spezielle Bulk Anwendungen
- EKATO Rührorgane - die perfekte Basis für optimierte Prozesse
- EKATO ESD - Gleitringdichtungen und Versorgungssysteme

Service:

- 24h Service weltweit

Gebäude

- 1 Hauptverwaltung mit Forschungcenter
- 2 Labor mit 50 l Versuchsanlage
- 3 Forschungcenter
- 4 Prüfgrube mit Testanordnung
- 5 Anlage mit Steuerung
- 6 Großmontagehalle

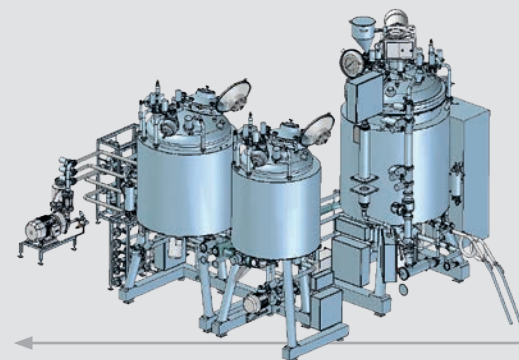

Process Plants



Versorgungssysteme

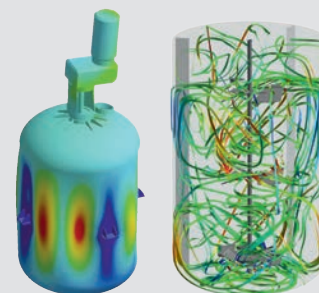

Reaktor-Engineering

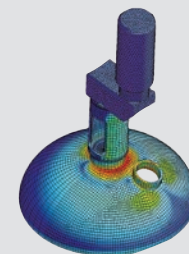

Rührwerke

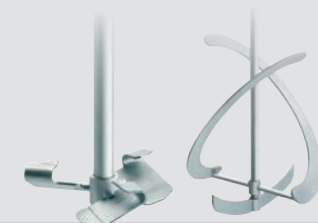

Rührorgane



Gleitringdichtungen